

**CIRQUE**  
30, 31 MAI ET  
1<sup>ER</sup> JUIN 2024



# BITBYBIT

**MOVEDBYMATTER & COLLECTIF MALUNÉS**

JEU 30, VEN 31 MAI ET SAM 1<sup>ER</sup> JUIN À 20H / 1H  
CHÂTENAY-EN-BRESSE (SOUS CHAPITEAU)

RENSEIGNEMENTS ET RÉSERVATIONS  
TÉL : 03 85 42 52 12 – [BILLETTERIE@ESPACE-DES-ARTS.COM](mailto:BILLETTERIE@ESPACE-DES-ARTS.COM)  
[ESPACE-DES-ARTS.COM](http://ESPACE-DES-ARTS.COM)

ESPACE DES ARTS, SCÈNE NATIONALE – DIRECTION NICOLAS ROYER  
CS 60022 – 71102 Chalon-sur-Saône Cedex



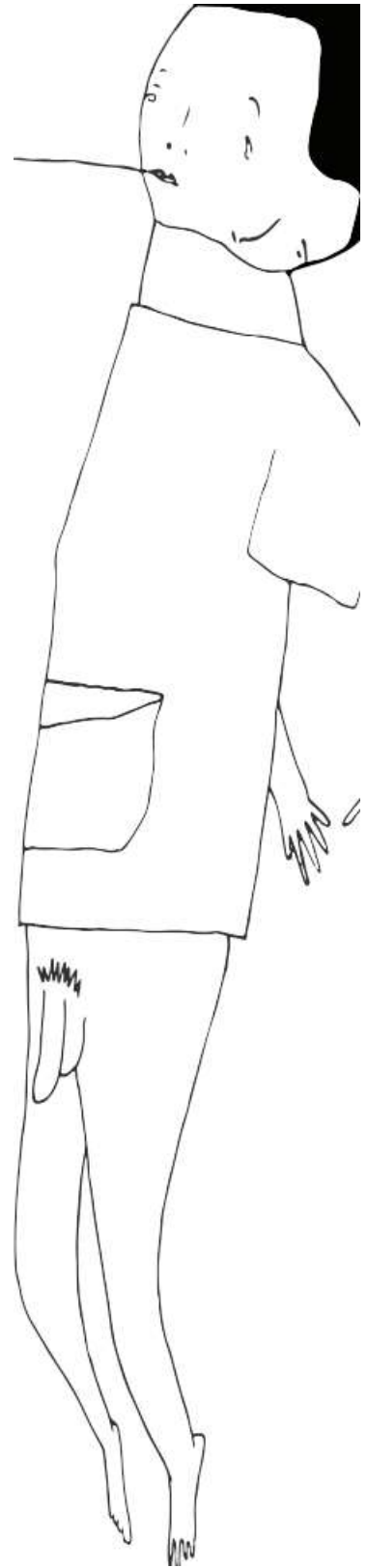
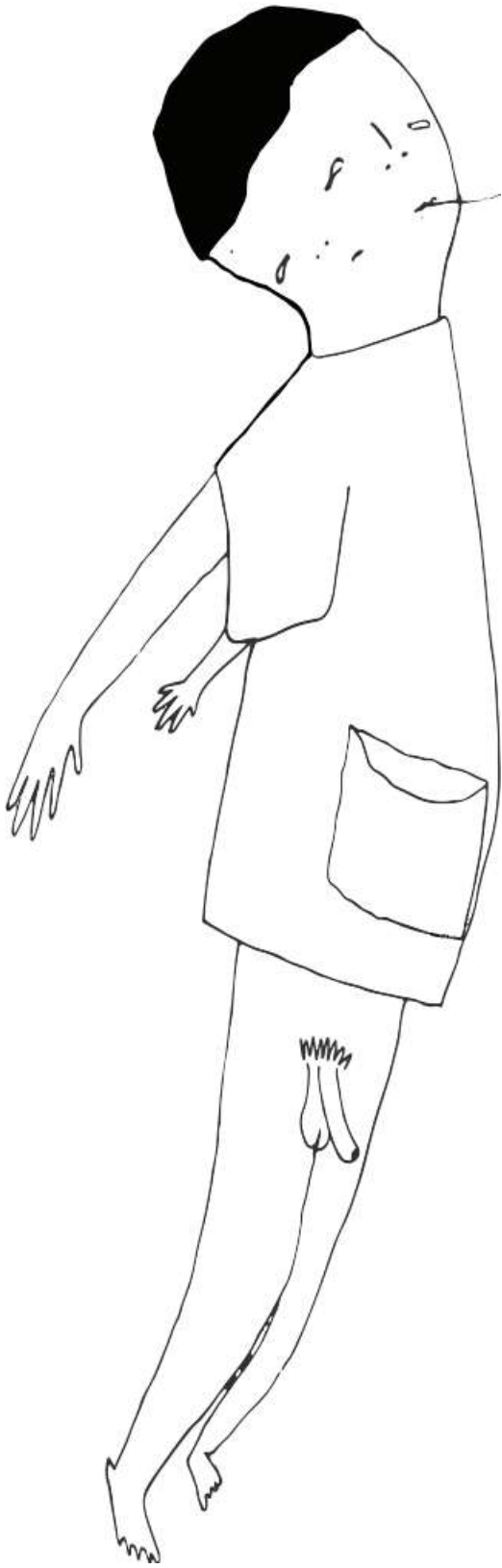

© Marcel Vidal Castells

# BITBYBIT

*BITBYBIT* mêle une technique de cirque classique (Jaws of Steel – Les mâchoires d’acier) à une histoire visuelle au sujet de deux frères inséparables (Simon et Vincent Bruyninckx du Collectif Malunés). Ces derniers jouent un jeu dangereux d’attraction et de répulsion, à la limite de leurs capacités physiques, et à quelques centimètres seulement du public. Leur duel à la fois sensible et spectaculaire résonne au son d’une bande sonore envoûtante de Dijn Sanders.

C’est avec un malin plaisir que la compagnie de cirque réputée du Collectif Malunés surpasse les barrières, et crée des liens entre les différentes disciplines. C’est ce que le collectif a en commun avec la compagnie MOVEDBYMATTER de l’artiste de performance Kasper Vandenberghe.

Dans le cadre de *BITBYBIT*, leur première production commune, Kasper Vandenberghe et les frères Bruyninckx se retrouvent également dans un jeu d’équilibre entre la **connexion et la résilience** d’une part, et la **chute inévitable** d’autre part, sans oublier l’expérience de la perte qui guette à chaque coin de rue. Prenez-le au pied de la lettre : dans une mise en scène riche en images signée Kasper Vandenberghe, les frères expérimentent une technique de cirque particulière au niveau de laquelle la propre sécurité de l’un dépend complètement de l’autre. Il s’agit de l’aboutissement d’une année de recherche artistique et d’entraînement physique, mais pour les frères, c’est également l’aboutissement d’une vie de partage d’amour et de souffrance. Ils ont grandi ensemble, puis sont devenus artistes de cirque ensemble. Ils ont passé davantage de temps ensemble que beaucoup de couples du même âge. Ensuite, ils se sont lâchés peu à peu, et ont ressenti un grand vide. *BITBYBIT* est la **tentative** ultime de **rapprochement**. Pour la première fois, les deux frères se rencontrent dans la piste.

Pour cette création, les frères pratiquent une technique de cirque particulière. Chacun serre un morceau de cuir entre ses dents. D’un embout à l’autre, un câble d’acier est tendu tel un cordon ombilical que deux jeunes chiens tireraient en le mordant.

Ils recherchent conjointement l’**équilibre parfait**. Ainsi, à l’aide de ses dents, Simon, à la carrure large, hisse son petit frère au sommet du chapiteau du cirque. Puis, Vincent, davantage poids plume, se laisse tomber en avant, les mâchoires fermement serrées autour de son mors. Il frôle la tête des spectateurs, tel un rapace suppliant qui descend soudainement en piqué. Sa vie est suspendue à un fil d’acier. Ils sont visiblement unis par les liens du sang, mais l’un est de carrure puissante, alors que l’autre est davantage un poids léger athlétique. Pourtant, ils doivent apprendre à se porter mutuellement. Chaque muscle du cou est soumis à une forte tension. Lorsque ces muscles sont surchargés, une telle pression est exercée sur le crâne, à tel point que ce dernier semble être comprimé par des mains de fer. Les muscles de la mâchoire s’acidifient. Cependant, les frères ne peuvent pas lâcher leur mors lorsque le câble d’acier est si tendu, au risque de tomber et de se briser les dents. Pourtant, ils se hissent à plusieurs mètres de hauteur sur le câble, en tenant grâce à la masse de l’autre. Ils dansent un pas de deux, ils jouent et se battent, explorant sans cesse la limite de leur propre moi et la frontière de l’autre.

Ainsi, *BITBYBIT* est la dissection physique d’une **fraternité**. Elle se réduit à un regard malicieux de reconnaissance, ou s’élargit à des proportions mythiques comme chez Caïn et Abel (haine fraternelle) ou Castor et Pollux (amour fraternel). Ils se forment à l’image virile de l’autre, ou tentent d’y échapper exactement. Ils se confrontent ouvertement à ce qu’ils sont devenus grâce à l’autre et malgré l’autre. En tant que frères, ils restent irrémédiablement condamnés l’un à l’autre.

CONCEPT Simon Bruyninckx,  
Vincent Bruyninckx  
& Kasper Vandenberghe

AVEC Simon Bruyninckx  
& Vincent Bruyninckx

MISE EN SCÈNE Kasper Vandenberghe  
DRAMATURGIE Matthias Velle  
STAGE MISE EN SCÈNE Leon Rogissart

MUSIQUE Dijn Sanders  
COSTUMES Johanna Trudzinski  
REGARDEXTERIEUR (MOUVEMENT) Esse Vanderbruggen

SON Anthony Caruana & Sofia Zaïdi  
LUMIÈRE Olivier Duris & Benjamin Eugène  
ADMINISTRATION Eugénie Fraigneau & Ellia Larès  
DIFFUSION Emma Ketels (je buro)

PRODUCTEUR MOVEDBYMATTER & Collectif Malunés  
COPRODUCTEURS CIRKLABO/30 CC, C-Takt, KAAP,  
Miramiro, Perplx, Perpodium,  
Theater op de Markt - Dommelhof,  
workspacebrussels

LIEUX DE RÉSIDENCE Miramiro, Perplx, Theater op de  
Markt - Dommelhof, workspace-  
brussels, CAMPO, JATKA78 Praag

SUPPORTÉ PAR Gouvernement flamand, Stad Gent  
et l’abri fiscal du gouvernement fédéral belge



© Kris Dewitte

# INFOS PRATIQUES

Tous les âges  
Duration: +/- 1h15  
Langue: unspoken  
1 fois par jour  
Capacité: 234 personnes  
Location: dome  
Surface: 34 x 34 m

Team: 6 personnes  
Partir en tour de BE & FR

## Timing

J-4: arrival  
J-3 & J-2: build-up  
J-1: off  
J: 3 up to 4 nights in a row  
J+1: breakdown  
J+2: departure

Disponible à partir de 3 jours de représentation.



## AGENDA

[www.jeburo.be/bitbybit](http://www.jeburo.be/bitbybit)

# LE CHAPITEAU

Le mélange de cirque contemporain, de technique classique, de performance et de musique fait référence à l'héritage populaire du cirque, mais démontre parallèlement que les artistes peuvent conter une histoire profonde et émouvante, et ce, tout près de leur public. Les visiteurs n'ont pas à franchir le seuil du théâtre ou du centre culturel, ils sont accueillis sous le chapiteau, monté sur la place de leur quartier. Les amateurs de cirque traditionnel trouveront ce qu'ils recherchent dans le décor et la virtuosité. Ceux qui suivent les performances contemporaines se retrouveront dans le choc du théâtre physique, du cirque et de la musique. L'histoire de deux frères qui ne s'entendent pas ou ne peuvent se passer l'un de l'autre, captivera petits et grands.

Un chapiteau est souvent monté sur une place dans une ville ou un village, brisant ainsi la routine quotidienne. Comme il ne s'agit pas d'un chapiteau de cirque traditionnel, les passants sont surpris, les attentes sont stimulées. Le dôme blanc, avec sa structure particulière et sa disposition circulaire (300 spectateurs), fait partie intégrante de la scénographie du spectacle. La charpente du chapiteau sert de grille pour l'installation technique, et de treuil pour les artistes. L'intérieur du chapiteau est noir. Le public est assis sur des bancs en bois disposés autour de la scène étroite, un podium de 14 mètres de long et de 0,5 mètre de large sur lequel les artistes ne peuvent marcher que comme au bord d'un ravin. Chaque goutte de sueur, chaque muscle acidifié et la moindre vibration entre deux corps deviennent tangibles pour les spectateurs.

Le chapiteau peut également être loué à d'autres fins. Ainsi, il reste monté, par exemple, pour des ateliers ou la restauration pendant un festival, et ce, moyennant des prix de location adaptés.

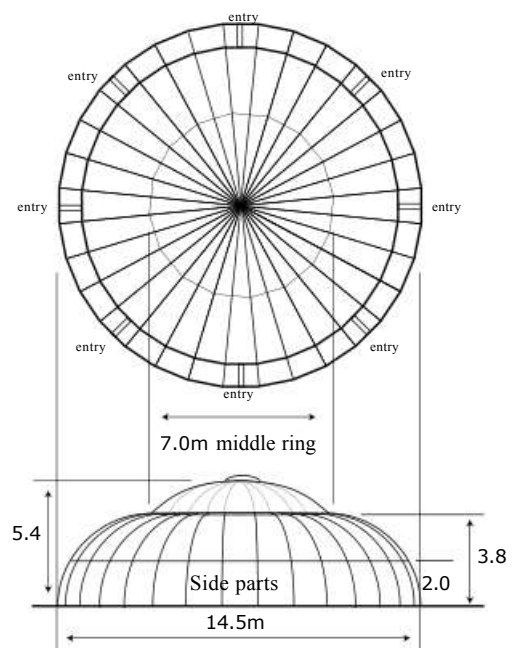

# MOVEDBYMATTER

MOVEDBYMATTER est la structure créée par Kasper Vandenberghe en 2018 en vue de soutenir sa pratique artistique, laquelle se fonde systématiquement sur la matière et le désir de la maîtriser pleinement. Parallèlement, Kasper Vandenberghe part à la recherche du point fatal où cette maîtrise semble inéluctablement échouer. Tous ces aspects (l'entraînement physique et mental intensif, la maîtrise du corps, la maîtrise technique de la matière et la quête d'une expérience-limite) ont finalement mené Kasper Vandenberghe au cirque par le biais d'une odyssée à travers diverses disciplines de manière aussi organique qu'inévitable.

En 2018, le premier projet Panic Fear of Standing Still a été présenté pour la première fois dans le cadre du projet artistique Beaufort et du festival Theater Aan Zee. Le spectacle est un rituel de deuil pour quatre danseuses qui dessinent à plusieurs reprises le motif d'un mandala dans le sable à l'aide de leurs pieds.

Elles se rebellent valeureusement mais en vain contre les éléments de la nature : leur parcours est effacé par la marée. Le public pouvait regarder mais également participer à ces promenades méditatives passant par la recherche du silence et de l'immobilité dans l'œil de la tempête.

En 2019, le deuxième projet Calculated Risk a été présenté en première lors du festival Almost Summer au centre d'art BUDA. Par la suite, la pièce a été présentée dans des théâtres, ainsi que lors de festivals de cirque. La performance est un triptyque qui se compose d'un rituel, d'une installation et d'une histoire. Comme dans Panic Fear of Standing Still, Kasper Vandenberghe se concentre sur le pouvoir de la vulnérabilité humaine. Pour le rituel, il enfle une combinaison de protection fabriquée à partir de papier à bulles et de rembourrage de matelas, puis, du haut d'un échafaudage, se laisse tomber, telle une pierre, sur le sol en béton.

Il s'agit d'un entraînement poussé pour apprendre à lâcher prise, qui s'accompagne d'un mantra du poète Peter Verhelst. Au niveau de l'installation, Kasper Vandenberghe montre son atelier. L'installation reflète le travail de bénédictin qui se cache derrière sa recherche méticuleuse sur les essais et les erreurs. Enfin, l'histoire constitue l'occasion pour l'artiste de proposer un aperçu personnel du calvaire qui a conduit à son saut calculé, aidé par des scientifiques, des médecins et les frères Bruyninckx.



© Nyklyn

**Kasper Vandenberghe** (réalisateur/acteur) a travaillé pour Troubleyn / Jan Fabre pendant douze ans comme acteur, et sept ans comme professeur au sein du laboratoire de Troubleyn. En outre, il dispense une formation physique et mentale à l'attention des acteurs / actrices et des danseurs. Loin du réalisme psychologique du théâtre classique, il leur apprend à laisser le corps générer de nouvelles significations par la durée extrême, la répétitivité et le sens du détail.

TEASERS: [Vimeo MOVEDBYMATTER](#)

# Collectif Malunés

## **Vincent Bruyninckx**

Fondateur du Collectif Malunés

Discipline : Roue Cyr

Né à Malines (BE). Il commence le cirque avec son frère dès l'âge de 7 ans au sein de l'école de cirque Circolito.

Il se spécialise dans la roue Cyr tout en jonglant avec ses études de kinésithérapie à Anvers et sa passion pour le café où il devient champion de Belgique, avant de poursuivre ses études à l'Esac pour parfaire sa discipline. Il a remporté la médaille de bronze au festival international Cirque de Demain à Paris avant de rejoindre la compagnie tchèque La Putyka pour créer le spectacle ADHD.

## **Simon Bruyninckx**

Discipline : Porteur acrobatique, banquine et voltigeur sur la bascule.

Il a étudié à l'ACAPA et au CNAC. Il a joué dans des spectacles pour Balagans (festival de Monte-Carlo, Le Cirque du Soleil), Planche A4 (Young Stage). Conjointement avec son frère Vincent Bruyninckx, Juliette et Arne, il a fondé le Collectif Malunés, et créé le spectacle « Sens Dessus Des-sous », réalisant ainsi une tournée en Europe et en Amérique latine.

En 2016, le spectacle sous chapiteau « Forever, happily ... » a été présenté en première. Ce spectacle a remporté les prix culturels flamands, et continue de réaliser des tournées internationales.





# CONTACT

## **MOVEDBYMATTER**

Kasper Vandenberghe (artistique)  
+32 48 49 49 532

[kasper@movedbymatter.com](mailto:kasper@movedbymatter.com)

[www.movedbymatter.com](http://www.movedbymatter.com)

[Facebook MOVEDBYMATTER](#)

[Instagram MOVEDBYMATTER](#)

[Vimeo MOVEDBYMATTER](#)

## **Collectif Malunés**

Simon Bruyninckx (artistique)  
[simon@collectifmalunes.be](mailto:simon@collectifmalunes.be)

[www.collectifmalunes.be](http://www.collectifmalunes.be)

[Facebook Collectif Malunés](#)

## **Emma Ketels (je buro)**

contact diffusion

+32 495 89 31 63

[emma@jeburo.be](mailto:emma@jeburo.be)

[www.jeburo.be](http://www.jeburo.be)

